

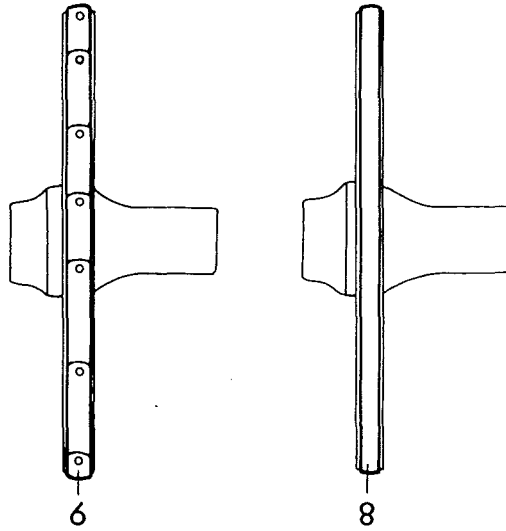

Íslenska Dansk Norsk Svenska Suomi

HJÓL 1 HJUL 1 HJUL 1 HJUL 1 PYÖRÄ 1

tré træ tre trä puuta
járn jern jern järn rauta

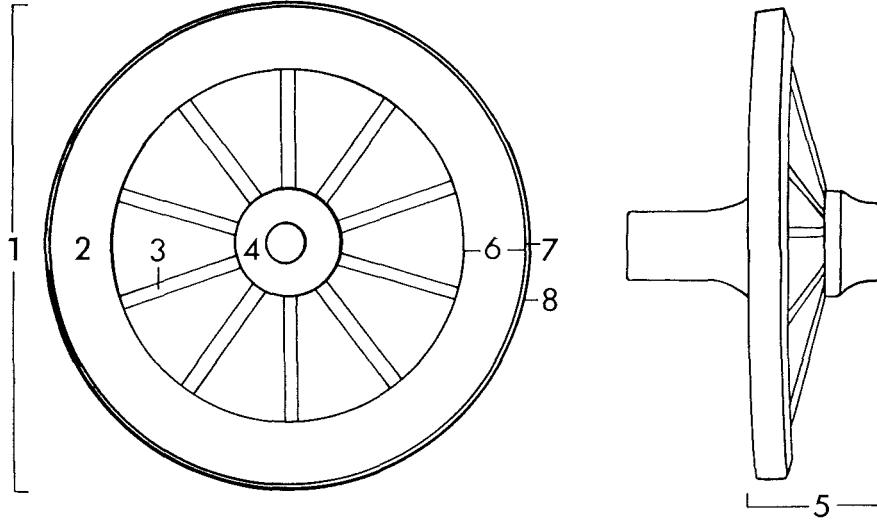

* Smidd. Eftermedeltida.

** Nitad.

1 hjól	1 fælgkrans	1 -	1 -	1 -
2 baugstykki	2 fælg	2 felg/ringved/ hjulved	2 hjulring	2 pyöränkehä
3 pílári/speli	3 eger	3 eiker/spete/ spile	3 eker	3 puola
4 nöf	4 nav	4 nav/hjerte/ kause	4 nav	4 napa
5 steyping/ sniðhalli	5 styrt	5 utslag/utlegg/ utfall/styrt	5 störtat hjul	5 kartiomainen pyörä
6 breidd á baugstykki	6 fælghøjde	6 felghøyde	6 hjulringshøjde	6 pyöränkehän korkeus
7 þykkt á baugstykki	7 skinnegang/ fælgbrejde	7 felgbredde	7 hjulrings- bredd	7 pyöränkehän leveys
8 gjörð	8 hjulring*	8 hjulring*	8 hjulskoning/ -ring*	8 raudoitus (vanne)
9 hjólspöng	9 hjulskinne**	9 vognskinne/ hjulskinne**	8 hjulskoning/ -skenor**	9 raudoitus/ kiskotus (kiskot)

LITTERATUR

- JARMANN, N. 1972. Arbeidssele og kjøreredska. (By og bygd). Oslo.
- ROESDAHL, E. 1978. Vognen og vikinger. (Skalk 1978/4, s.9-14). Højbjerg.
- SCHOVSBOE, P.O. 1984. Vikingernes vogne. En skitse. (Hikuin 10, s.289-300). Højbjerg
- SCHOVSBOE, P.O. 1987. Oldtidens vogne i Norden. Frederikshavn.
- SHETELIG, H. 1921. Osebergfunnet I. Oslo.
- WITT, T. 1970. Egehjul og vogne. (Kuml 1969, s.111-148). København.