

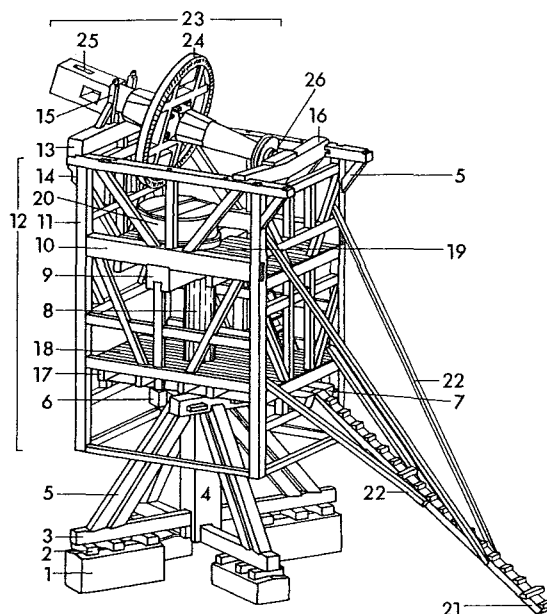

Íslenska	Dansk	Norsk	Svenska	Suomi
MYLLA 2	STUBMØLLE 2	VINDMØLLE 2	STOLPKVARN 2	TUULIMYLLYN OSAT 2
tré steinn járn	træ natursten jern	tre stein jern	trä natursten járn	puuta kiveä rautaa



* Bærer kværnen. Stenbjælken og hele huset kan drejes i vandret plan omkring tappen.

** For konstruktionen se Nomenklaturarket HUS, BINDINGSVÆRK.

*** Heri kværnen, se Nomenklaturarket HÅNDKVÆRN.

**** Forsynet med trin op til indgangen.

***** Forbindelsen mellem hathjul og kværn er ikke angivet men består af en lodret akse med et stok-keværk (se Nomenklaturarket VANDMØLLE).

Íslenskt materiale savnes	1-5 se STUBMØLLE 1	Norsk materiale savnes	1-5 se STOLPKVARN 1	1-5 TUULIMYLLYN OSAT 1
	6 bundramme		6	6 sidekehys
	7 sadelbjælke		7 sadelträ	7 satulapalkki
	8 tap		8	8 akseli
	9 stenbjælke*		9 stenbjælke*	9 kantopalkki
	10 hovedbjælke		10	10 pääpalkki
	11 hjørnestolpe		11 ståndare	11 kulmatolppa
	12 gavl**		12 gavel**	12 pääty
	13 vejrbjørn		13 väderbjörn	13 karhupalkki
	14 knægt		14 konsol	14 nihti, tuki
	15 stormstolpe		15	15 myrskytolppa
	16 bagtapbjælke		16	16 takapalkki
	17 bjælke		17	17 palkki
	18 broloft		18 broloft/ nedre loft	18 alasilta
	19 kværnloft		19 kvarnloft/ övre loft	19 yläsilta
	20 støvkar***		20 ringkar***	20 kivikotelo
	21 stjert/ svans****		21 stjärt/ svans****	21 pyrstö
	22 krøjestiver		22 slana/stiva	22 pyrstötuet
	23 vingeaksel		23 löpaxel	23 siipiakseli
	24 hathjul*****		24 kronhjul*****	24 pääratas
	25 armhul		25	25 ruodekolo
	26 bagtap		26	26 laakeritappi

