



Íslenska

Dansk

Norsk

Svenska

Suomi

SKÓR

STROPSKO

STROPPSKO

STROPPSKO

RAKSIKENKÄ

leður

læder

lær

läder

nahkaa

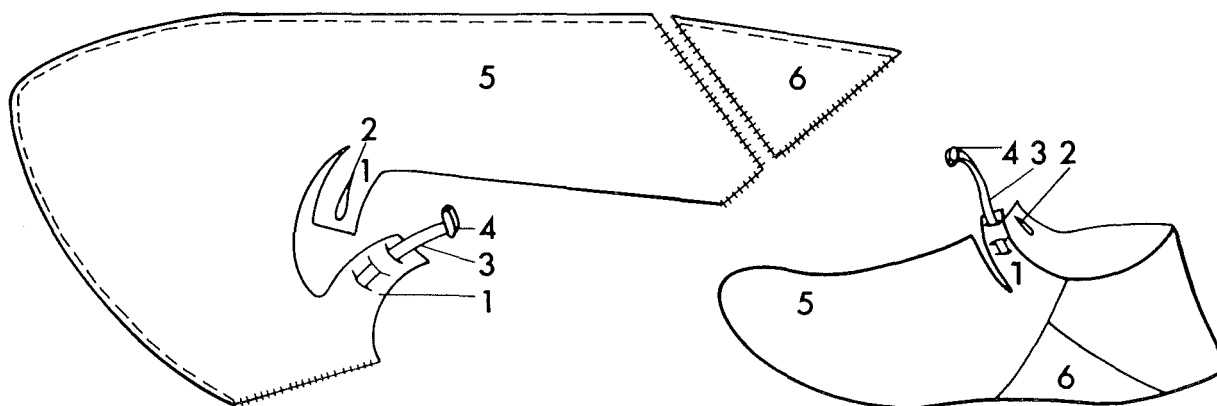

Nomenklaturprojekt för föremålsregistrering i Norden

© 1.9.1988	1 ól	1 strop	1 stropp	1 stropp	1 raksi
	2 hnappagat	2 knaphul	2 stropphull, hol ^a	2 stropphål	2 raksinreikä
	3 ól	3 rem	3 reim	3 rem	3 hihna
	4 hnútur/ hnappur	4 (knude)knap	4 knuteknapp	4 (knut)knapp	4 (solmu)nuppi
	5 yfirleður	5 hovediæder	5 hovedlær	5 huvudläder	5 pääkappale
	6 auki	6 kile	6 kile	6 kil	6 kiila

LITTERATUR

- BROBERG, B., HASSELMO, M. 1981. Keramik, kammar och skor från 7 medeltida städer. Fyndstudie. Medeltidsstaden 30. Stockholm.
- KOCH, H.D. 1986. Hvad fortæller det arkeologiske materiale om skomagerhåndværket fra ca. 1250 til ca. 1500? Land og by i middelalderen 4, s. 19-32. Tønder.
- SCHIA, E. 1977. Skomaterialet fra "Mindets Tomt". De arkeologiske udgravninger i Gamlebyen, Oslo, 1. Oslo.
- SCHIA, E. 1987. Sko og støvler. De arkeologiske udgravninger i Gamlebyen, Oslo, 3. Oslo.