

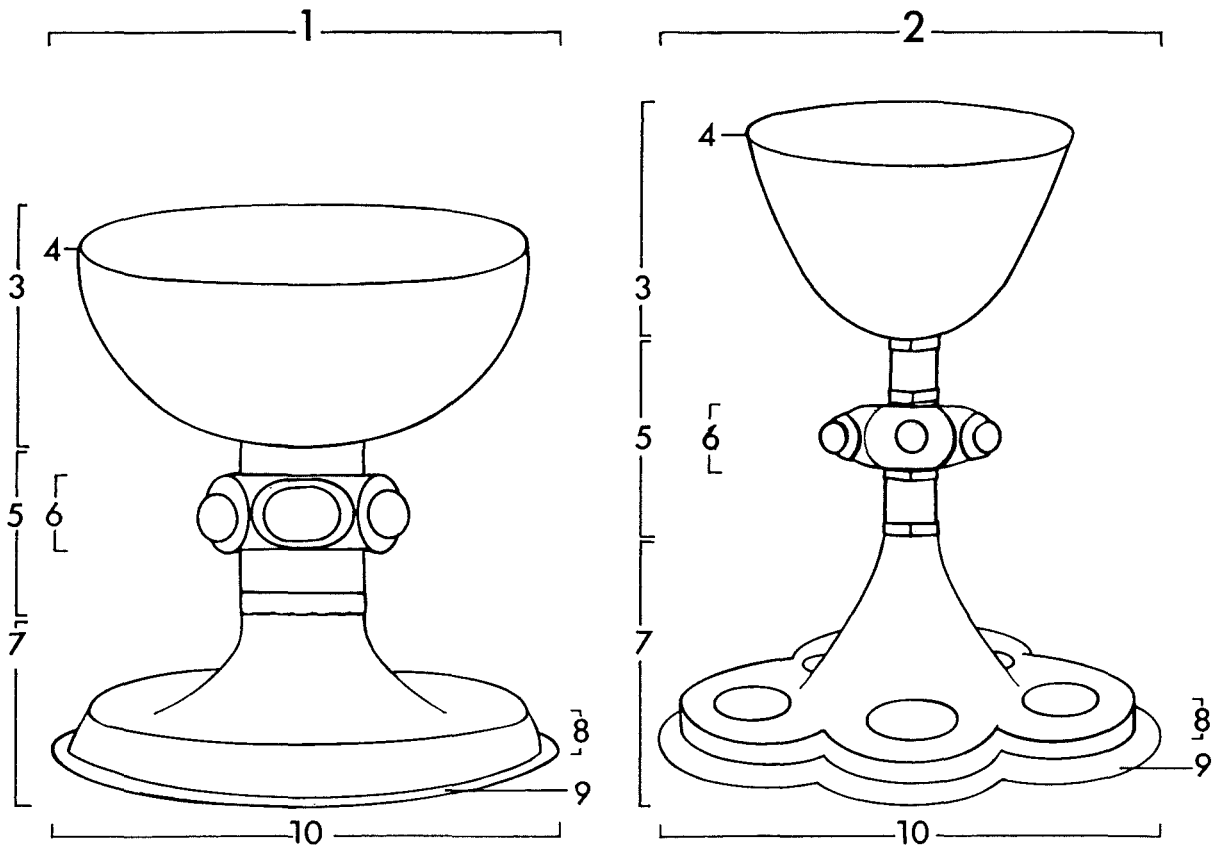

Íslenska	Dansk	Norsk	Svenska	Suomi
KALAIKUR	KALK	(ALTER)KALK	KALK	(EHTOOLLIS) KALKKI
edalsteinar góðmálmur smelti koparblanda blý	halvædelsten ædelmetal emalje kobberlegering bly (gravkalk)	halvedelstein edelmetall emalje kopperlegering bly (gravkalk)	halvædelsten ädelmetall emalj kopparlegering bly	puolijalokiveä jalometallia emalia kuparilejeerinkiä lyijyä



14 - 1.7.1996 © Nomenklaturprojekt för föremålsregistrering i Norden

Kalkens 3 hoveddele samles indvendig i skaftet nedefra med en skrue, der kan være dekoreret med emalje.

På kalkens fod kan der være indskrift, planteornament og scener fra Kristi liv i medaljoner.

På nodus's 6 knopper ses ofte indskrevet IHESUS.

1 rómanskur	1 romansk	1 romansk	1 romansk	1 romaaninen
2 gotneskur	2 gotisk	2 gotisk	2 gotisk	2 goottilainen
3 skál	3 bæger/cupa	3 cupa	3 skål/cuppa	3 malja
4 brún	4 mundingskant	4 munningskant	4 mynningskant	4 (suun)reuna
5 leggur	5 skaft	5 nodusparti	5 skaft	5 varsi
6 hnúður	6 nodus/knap	6 nodus	6 nodus	6 nodus
7 fótur	7 fod	7 fot	7 fot	7 jalka
8 brún	8 standkant	8 fotrand	8 fotrand	8 jalansyrjä
9 kantur	9 fodplade	9 bunnkant	9 fotplatta	9 jalkalevy
10 botn	10 bund	10 bunn, botn ^H	10 botten	10 pohja

LITTERATUR

BLINDHEIM, M. 1972. Middelalderkunst fra Norge i andre land.
(Utstillingskatalog, s. 49–57). Oslo.

Danmarks Kirker I ff. København 1933 ff.

GRANDT-NIELSEN, F. 1983. Fynsk kirkesølv. Fynske Studier 12. Odense.

KIELLAND, T. 1927. Norsk Guldsmedkunst i middelalderen. Oslo.

Nationalmuseets vejledninger. Danmarks middelalder. København 1972.